

# ネオグレードパッカー

NPA 20AF

## 取扱説明書



株式会社 **サマケ**

# 重要なお知らせ



- この取扱説明書を読み、理解するまでは、操作および保守・点検を行わないでください。
- この機械の操作および保守・点検を行うときは、必ずこの取扱説明書に従ってください。  
いつでも調べられるように、この取扱説明書を機械の近くに大切に保管してください。
- この取扱説明書に従わなかったために、あるいは誤用や無断改造がなされたために、けがを負ったり損害が発生したとしても、株式会社サタケおよび販売店・JAは一切その責任を負いません。

1. 近年、産業機械には、新しい材料や加工方法の採用により、さまざまな危険が数多く発生する傾向にあります。

この機械の取扱上の危険についても、すべての状況を予測することはできません。

そのため、この取扱説明書の記載事項や機械に標示してある注意事項は、すべての危険を想定しているわけではありません。

したがって、機械の操作または日常点検を行う場合は、この取扱説明書の記載および機械本体に標示されている事項に限らず、安全対策に関しては十分な配慮が必要です。

2. この取扱説明書について、質問やより詳しい情報が必要な場合は、お買い上げの販売店・JA または、巻末の「緊急時の連絡先」にお問い合わせください。

3. この取扱説明書において、万一、ページの「乱丁」や「落丁」などがあった場合は、お取り替えいたします。お手数ですが、お買い上げの販売店またはJAまでご連絡ください。

なお、その際は機械名称も合わせてご連絡ください。

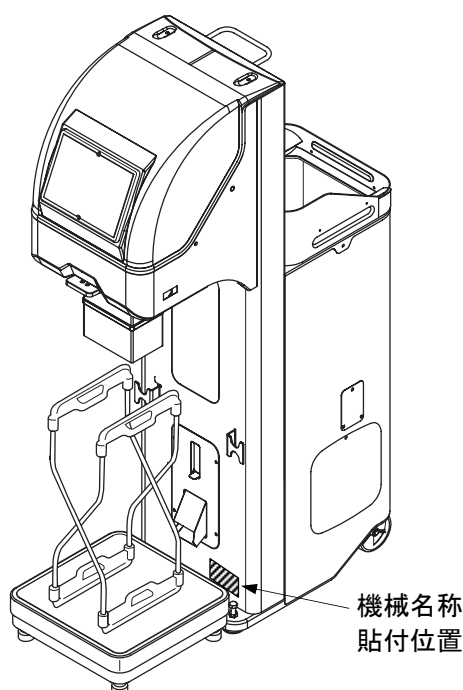

# 保証の限定

本製品は厳密な品質管理と検査を経てお届けしたものです。万一、正常なご使用状態において故障した場合には、お買い上げ日より1年間無料で修理いたします。

## <保証事項>

1. 取扱説明書、本体貼付ラベルなどの注意書に従った使用により機械が保証期間内に故障した場合には、保証書をご持参ご提示の上お買い上げの販売店またはJAに修理をご依頼ください。ただし、保証書のご提示なき場合、または消耗部品とその交換費用は保障期間内でも有償となります。
2. 保証書は再発行いたしませんので大切に保管してください。
3. 無料修理期間中でも、次の場合は有料修理になります。
  - (1) 誤った使用方法、あるいは取扱上の不注意によって生じた損傷および故障。
  - (2) 不当な修理や改造によって生じた損傷および故障。
  - (3) 火災、風水害、地震、雷その他天災地変、公害、塩害、異常電圧などの外部要因によって生じた損傷および故障。
  - (4) 一度据え付けた後の移動、落下により生じた損傷および故障。
  - (5) 弊社純正部品以外の使用、お買い上げの販売店・JAまたはその指定サービス工場以外での修理による故障。
  - (6) 保証書の紛失、保証書の記入事項または字句を勝手に訂正された場合。
  - (7) 木切れや石などの異物が機械内に入って生じた損傷および故障。

## <免責事項>

1. 上記(1)から(7)の場合、保証期間内外を問わず、これにより生じる直接および間接損害、その他一切の損害については、何ら責任はないものといたします。
2. お客様が本製品を別のお客様にお譲りになる場合は、必ずお買い求めいただいた販売店またはJA、もしくは新しく製品をお求めになる販売店またはJAにご相談ください。お客様が別のお客様に直接お譲りになりますと、製品の状態（修理履歴、移設作業の状態）、付属品（取扱説明書等）の有無を把握できないため、製品の安全性や性能について保証できなくなります。

# もくじ

ページ

|                  |     |
|------------------|-----|
| 重要なお知らせ          | i   |
| 保証の限定            | iii |
| <b>ご使用のまえに</b>   |     |
| 安全について           | 1   |
| 各部のなまえ           | 7   |
| 表示部・操作部のなまえとはたらき | 9   |
| 機械の組立            | 11  |
| 機械の据付            | 14  |
| <b>運転のしかた</b>    |     |
| 運転前の確認と作業        | 15  |
| 運転操作             | 16  |
| 選別のしかた           | 19  |
| <b>お手入れと保管</b>   |     |
| 残留米の取出しと掃除       | 22  |
| 保管               | 23  |
| <b>点検・調整</b>     |     |
| 点検・調整のしかた        | 24  |
| 金網とスパイラルの着脱方法    | 25  |
| スパン調整            | 27  |
| <b>困ったとき</b>     |     |
| 困ったときの対処のしかた     | 29  |
| <b>その他</b>       |     |
| 配線図              | 32  |
| オプション部品          | 33  |
| 仕様と機体寸法          | 34  |
| 保証とアフターサービス      | 35  |
| 緊急時の連絡先          | 巻末  |

ご使用のまえに

運転のしかた

お手入れと保管

点検・調整

困ったとき

その他

# 安全について



●この機械の操作および保守・点検を行う場合は、必ずこの取扱説明書の指示・警告に従ってください。

もし、疑問点または不明な箇所があれば、お買い上げの販売店・JAまたは、巻末の「緊急時の連絡先」に問い合わせるまで、作業を進めてはいけません。

## 1. 安全標示の種類と意味

ご使用のまえに、この欄を必ずお読みになり、正しく安全にお使いください。

誤った取り扱いをした場合に生じる危険とその程度を、次の標示で区分して説明しています。標示と意味は次のとおりです。

以下の安全標示が持つ意味を理解し、本書の内容（指示）に従ってください。

| 安全標示 | 意 味   |
|------|---|
|      | この標示を無視して、誤った使い方をすると、人が死亡・重傷を負う可能性が想定される内容を示しています。        |
|      | この標示を無視して、誤った使い方をすると、人が傷害を負う可能性や物的損害のみの発生が想定される内容を示しています。 |

## 2. 一般順守事項

- (1) 梱包を開梱した後は、機械をおおっているビニール袋で子供が遊ばないように、手の届かない場所に置かか処分してください
- (2) 主電源を入れた後は、電源ボックス内部などの通電部分には、絶対に触れないでください。
- (3) 長い髪は束ね、作業に適した服装および安全靴で作業してください。
- (4) 機械の上に工具などの物を置いて、機械を作動させないでください。
- (5) 機械を起動する場合は、機械の周囲に人がいないのを確認の上、起動してください。  
(2人以上で作業するときには、互いに合図を交わし作業してください)
- (6) 運転中は、機械の可動部に触れないでください。
- (7) 各操作部は、ていねいに操作してください。  
乱暴に操作すると、誤動作および故障の原因になります。
- (8) 運転中は、特に指示する箇所以外、機械の点検および調整を行わないでください。  
もし、機械の点検および調整の必要がある場合は、主電源を切り、機械が完全に停止している状態で行ってください。
- (9) 必ず付属のアース線を取り付け、アース棒で地中に埋設（50cm以上）してください。  
アース取り付けにより漏電による感電およびノイズ・静電気による誤動作を防止します。  
● 付属のアース線は5mです。  
長さが足りない場合は、お客様でアース線（1.25mm<sup>2</sup>以上）を準備してください。
- (10) 漏電事故防止のために主電源に漏電ブレーカを設置してください。
- (11) 機械には、水を掛けしないでください。  
水が掛かると、電源回路がショートし、機械の損傷につながります。

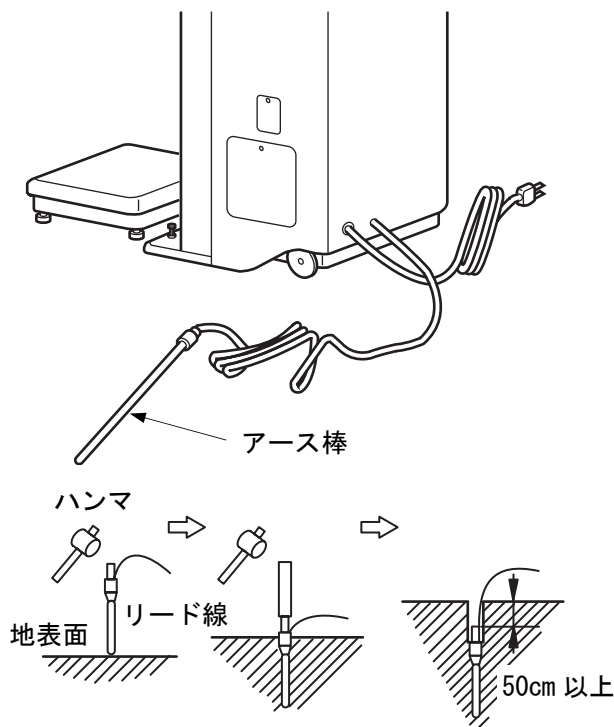

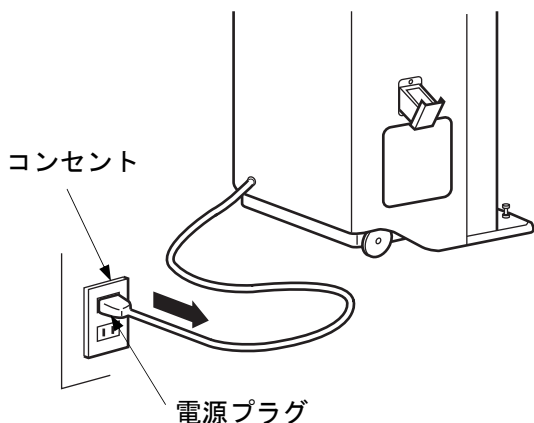

- (12) 落雷のおそれがあるときは機械保護のため、運転を停止し、電源プラグを抜いてください。

**注意**

- 落雷のおそれがあるときは、機械保護のため運転を止め [モータスイッチ] を切り、電源プラグを抜いてください。

- (13) 機械の周囲には、作業に関係のない人を近づけないよう注意してください。特に子供を遊ばせないように注意してください。

- (14) 機械周辺の作業通路を確保してください。  
壁から 50cm 以上離して据え付けてください。

- (15) 機械周辺の整理整頓をしてください。  
電源コードにつまつかないように機械の周辺を整理整頓してください。

### 3. 特別順守事項

この機械の取り扱いについては前述の一般順守事項のほかに、この機械特有の特別順守事項があります。一般順守事項とともに、以下の特別順守事項にも従ってください。

- (1) カバー類はすべて取り付けて運転してください。また運転中はカバー類を取り外さないでください。

(駆動部でけがをする危険性があります)

- (2) [モータスイッチ] を [切] にしてから元電源を入れてください。

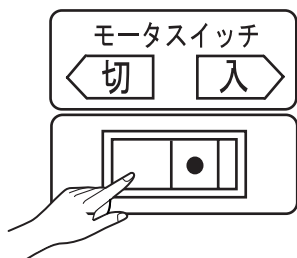

**警告**

- 元電源を入れる前に、[モータスイッチ] が [切] になっていることを確認してください。[入] で元電源を入れると同時にモータが回り危険です。

- (3) 運転中はホッパに手を入れないでください。

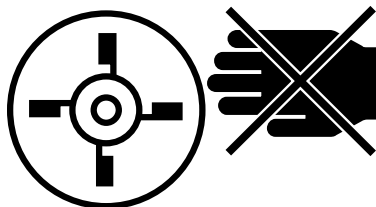

**警告**

- 運転中、ホッパに手を入れると危険です。



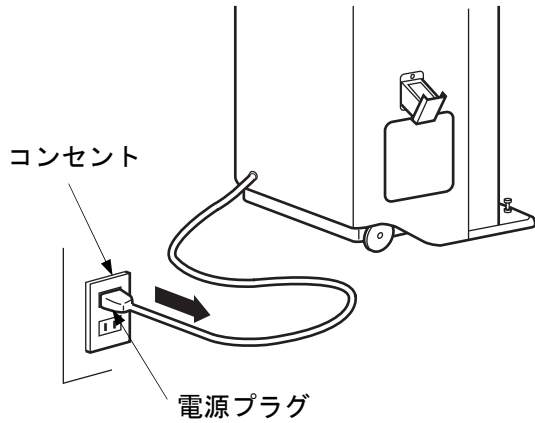

(4) 掃除・点検時は電源プラグを抜いてください。

**警告**

- 各部の掃除・点検をする場合は、[モータースイッチ]を切り、電源プラグを抜いてから行ってください。  
(点検中、感電する危険性があります)

(5) コードリールの使用やタコ足配線をしないでください。

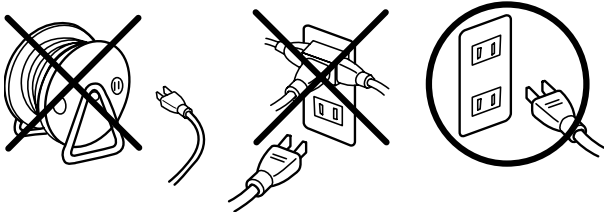

**注意**

- コードリールの使用やタコ足配線は電圧降下による計量誤差の原因となります。

(6) 計量器の上に重量物を載せないでください。

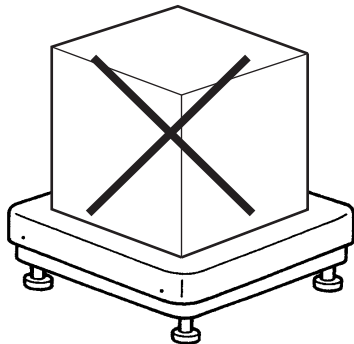

**注意**

- 計量器の上に人や重量物を載せると故障の原因になります。  
体重計などに使用しないでください。

(7) 機械の運転中は、異常音・異常振動などがなければ運転状態を監視してください。

(8) 水平でしっかりとした場所に据え付けてください。水平でないと振動の発生や性能の低下の原因になります。

(9) 運転中は、特に指示する箇所以外、機械の点検および調整を行わないでください。

(10) 保管時は、機械内にネズミが侵入しないように注意してください。

(11) 機械の保管場所は、乾燥した平らな所を選んでください。

## 4. 標示ラベルについて

この機械には、特に注意を要する箇所に標示ラベルが貼り付けてあります。

これらの正確な位置および危険防止の内容について、十分に時間をかけて理解してください。

### (1) 標示ラベルの貼付位置

標示ラベルの貼付位置と標示ラベルの内容については、**図 1**および**図 2**を参照してください。



図 1 標示ラベル貼付位置 (1)



図 2 標示ラベル貼付位置 (2)

## (2) 標示ラベルの取扱い

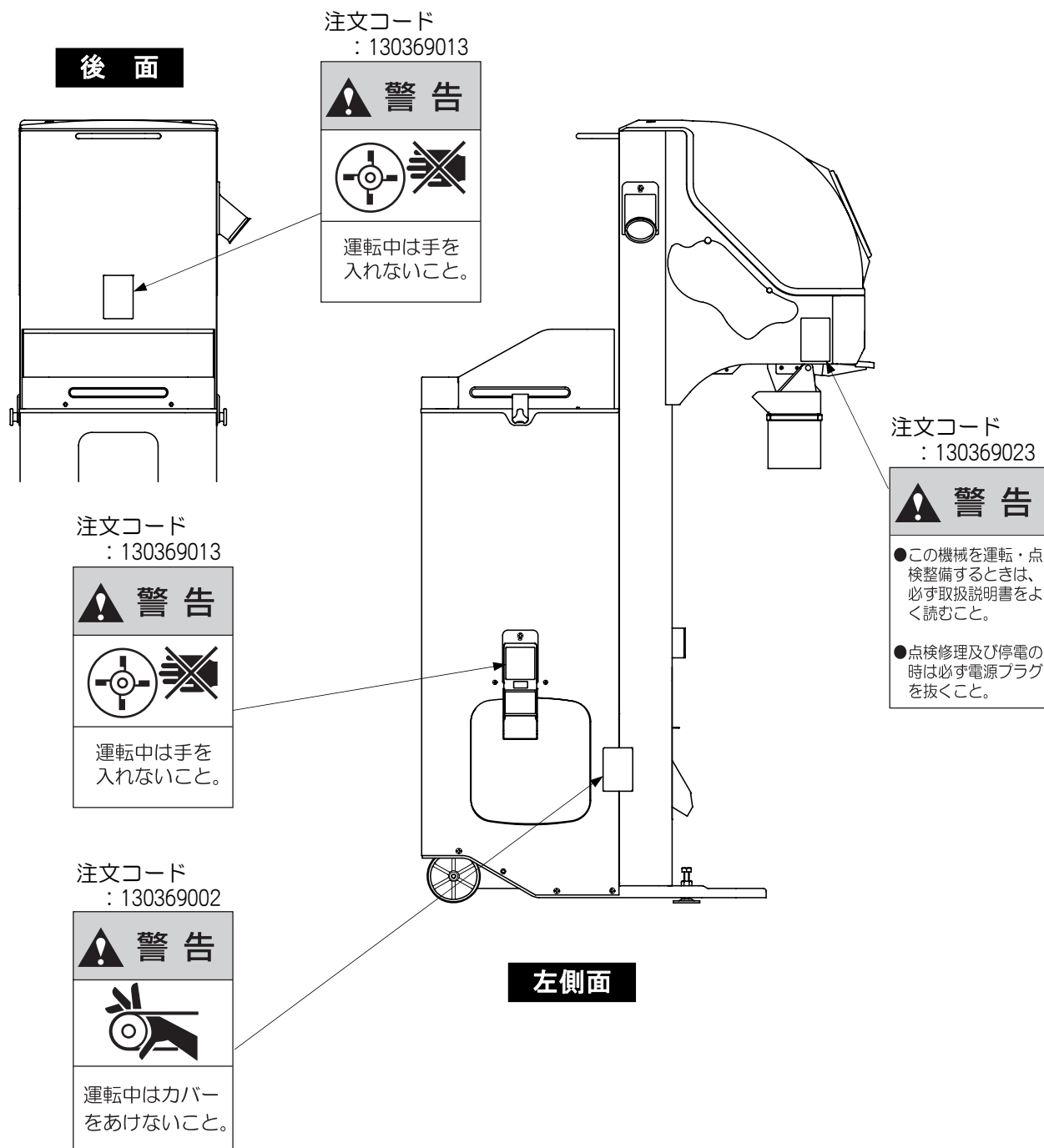
- 標示ラベルがすべて読めるか確認してください。  
文字やイラストが見えない場合、標示ラベルの汚れを落とすか交換してください。
- 標示ラベルの汚れ落としには布、水、洗剤を使用してください。  
有機溶剤やガソリンなどを使用しないでください。
- 標示ラベルの損傷、紛失、読めない場合は、標示ラベルの交換の必要があります。  
お買い上げの販売店またはJAにお問い合わせください。  
問い合わせ先は、巻末の「緊急時の連絡先」を参照してください。

# 各部のなまえ

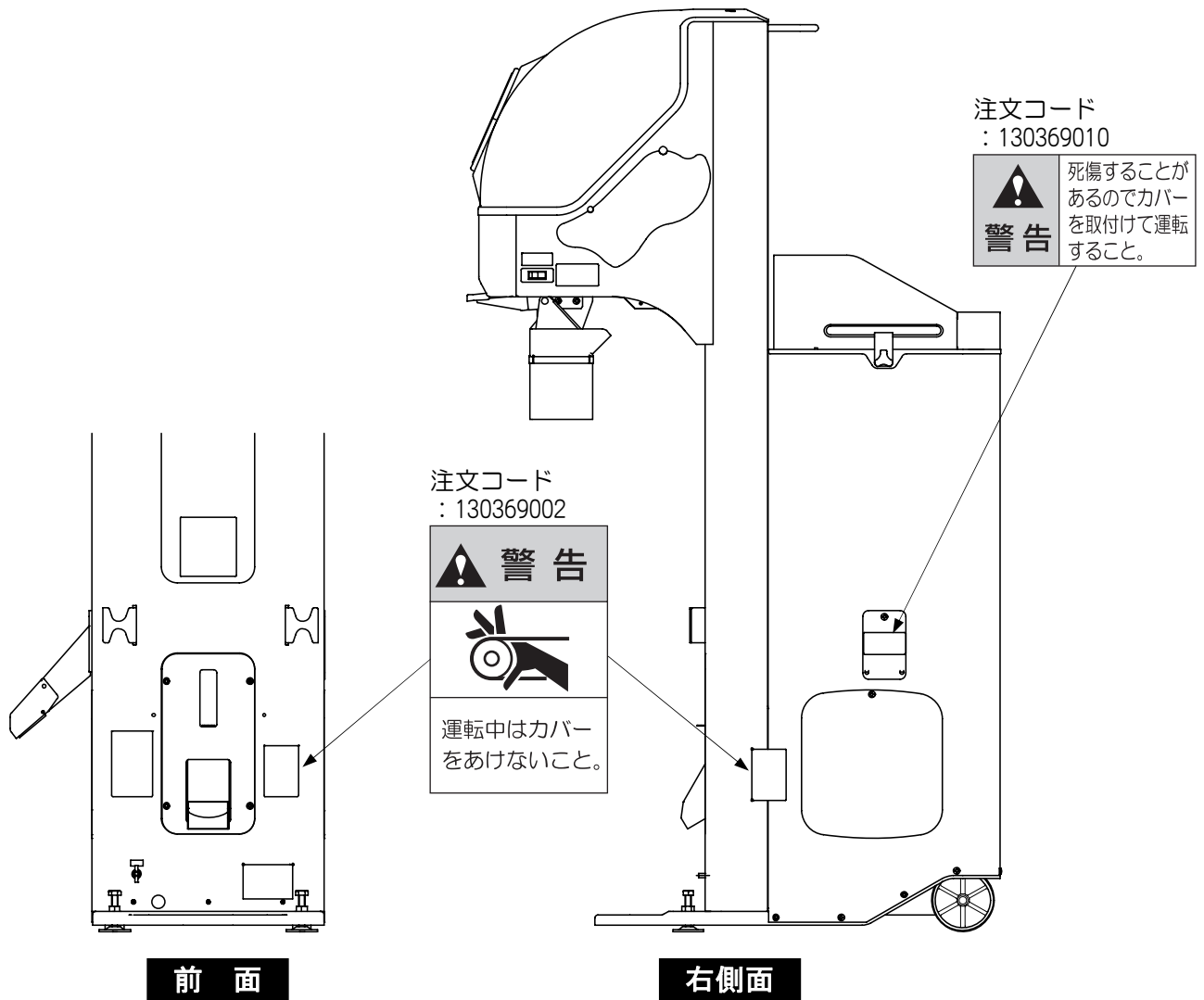
## 1. 機械の構成



図 3 機械全体図 (1)



図 4 機械全体図 (2)

# 表示部・操作部のなまえとはたらき

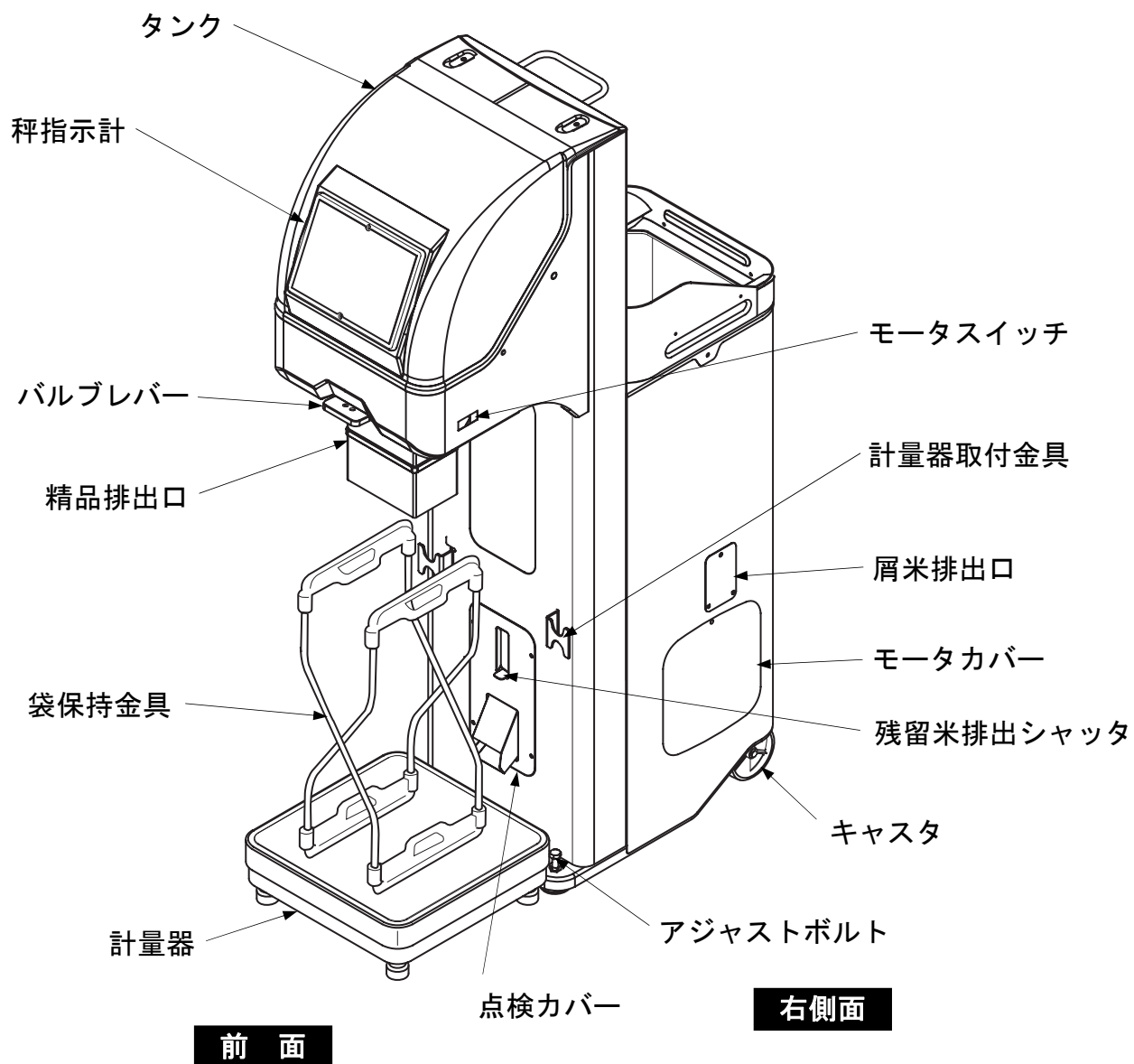
## 1. 操作箇所の名まえ

**▲ 注意**

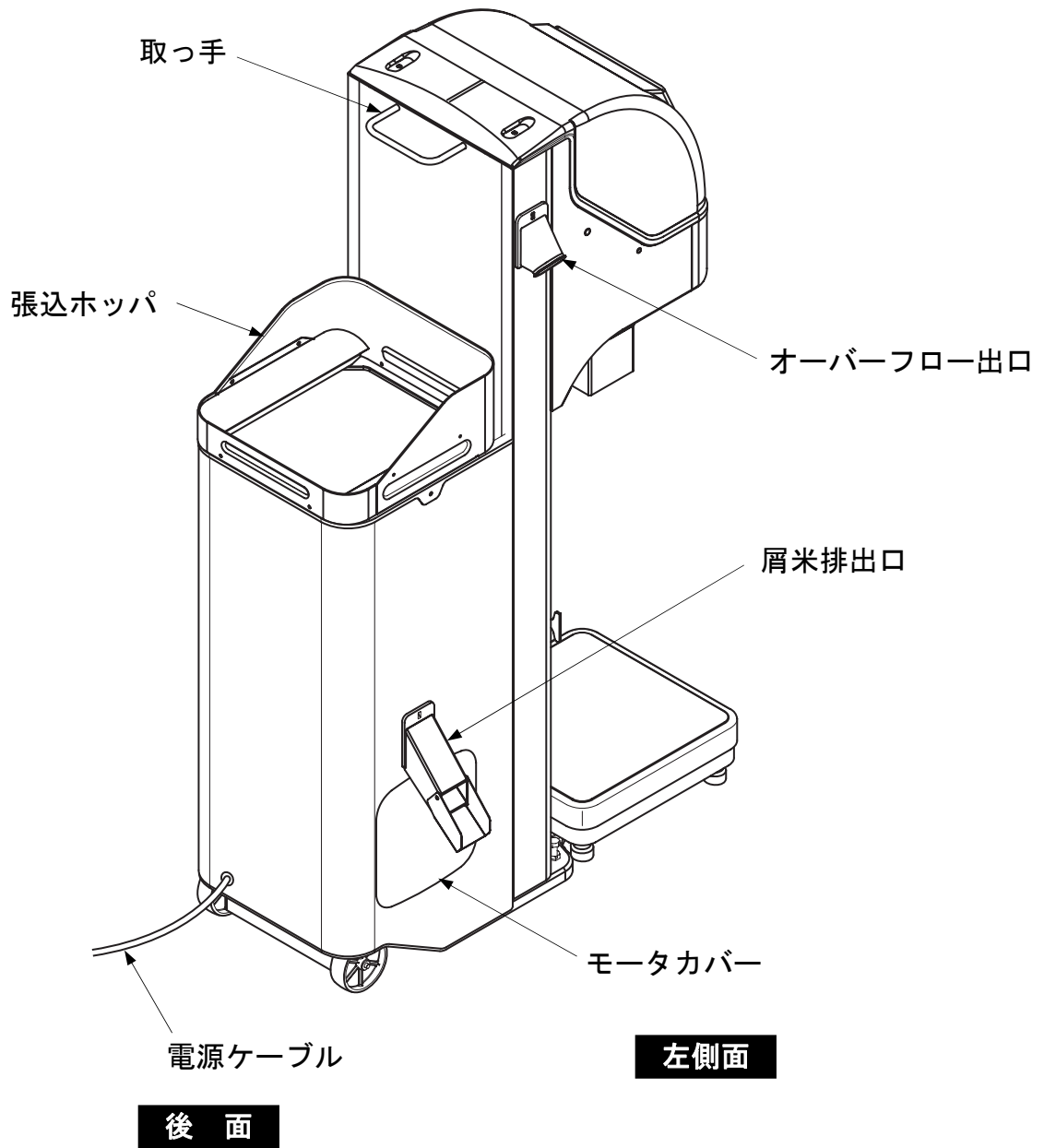
- 本書をよく読み、理解するまでは機械を作動させないでください。
- 操作については、15～21ページを参照してください。



図 5 表示部・操作部

表 1 表示部・操作部の名称と機能一覧表

| 番号 | 名 称                | 機 能   |
|----|--------------------|---|
| ①  | 計量設定表示部            | 計量設定値を表示します。<br>計量設定値は電源コードを抜いても記憶されています。                                       |
| ②  | 電圧表示部              | 電源電圧をバーグラフで表示します。   |
| ③  | メッセージ表示部           | 運転状態やエラー表示など、10桁のメッセージ表示を行います。  |
| ④  | 袋数／流量表示ランプ         | 袋数表示ランプ点灯中は袋数が、流量表示ランプ点灯中は流量が表示部に表示されます。  |
| ⑤  | 計量値表示部             | 計量値 (kg) を表示します。<br>20g 間隔で重量表示します。   |
| ⑥  | 袋数／流量表示部           | 袋数または流量を表示します。<br>袋数は3桁 (0~999 袋)、流量は2桁 (0~50 俵/h) の表示となります。(選別後の精品の現在流量を表示します) |
| ⑦  | ゼロ設定スイッチ           | 計量器に何も載せていないときの表示を「0」にする場合、また風袋引するときに使用します。<br>5kg まで風袋引することができます。              |
| ⑧  | 計量設定スイッチ<br>(10kg) | 自動計量の10kgの単位を設定できます。<br>1回押すごとに0→1→2→3→0、と繰り返ります。                               |
| ⑨  | 計量設定スイッチ<br>(1kg)  | 自動計量の1kgの単位を設定できます。<br>1回押すごとに順次繰り返ります。   |
| ⑩  | 計量設定スイッチ<br>(100g) | 自動計量の100gの単位を設定できます。<br>1回押すごとに順次繰り返ります。  |
| ⑪  | 計量設定スイッチ<br>(10g)  | 自動計量の10gの単位を設定できます。<br>1回押すごとに2→4→6→8→0→2→…と繰り返り、20g 単位で設定します。                  |
| ⑫  | ブザー                | 自動計量が完了すると、ブザーが鳴り知らせます。   |
| ⑬  | 袋数クリアスイッチ          | 袋数が表示されているときに押すと、袋数が「0」になります。   |
| ⑭  | 袋数／流量表示<br>切替スイッチ  | 1回押すごとに、袋数と流量の表示が切り替わります。   |
| ⑮  | 電源スイッチ             | 1回押すごとに [入] と [切] を繰り返します。<br>[切] にしても (電源ケーブルを抜かない限り) 袋数は記憶されています。             |

# 機械の組立

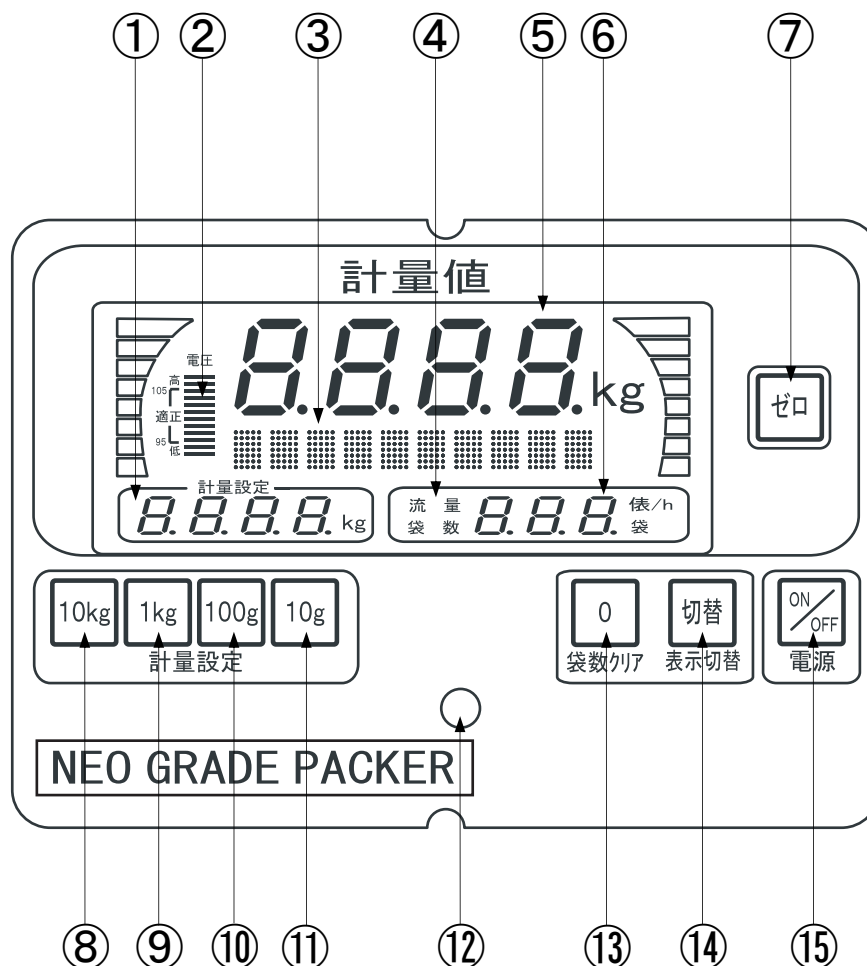
## 1. 秤指示計の取付

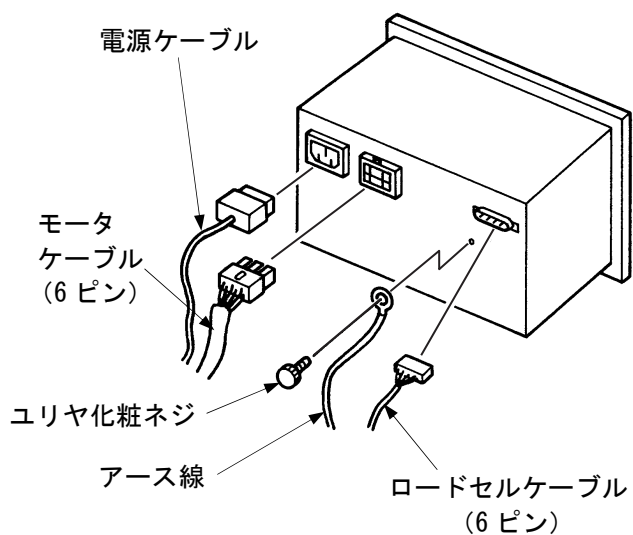

1) 別梱包の中から秤指示計を取り出し、電源ケーブル、モータケーブル、ロードセルケーブル、アース線を接続します。

- コネクタは確実に差し込んでください。
- アース線はユリヤ化粧ネジでしっかりと締め付けてください。

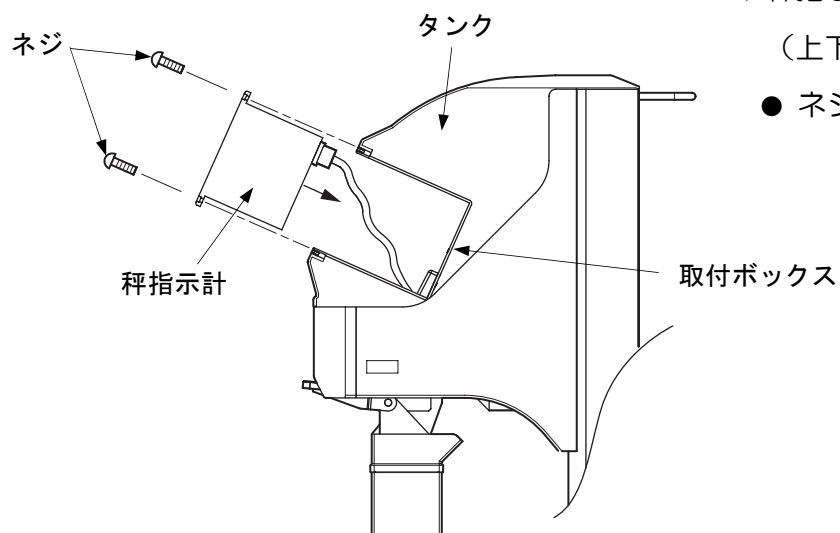

2) 秤指示計を取付ボックスに差し込み、ネジ（上下2本）で固定します。

- ネジは取付ボックスに付けてあります。



## 2. 屑米排出口の組替

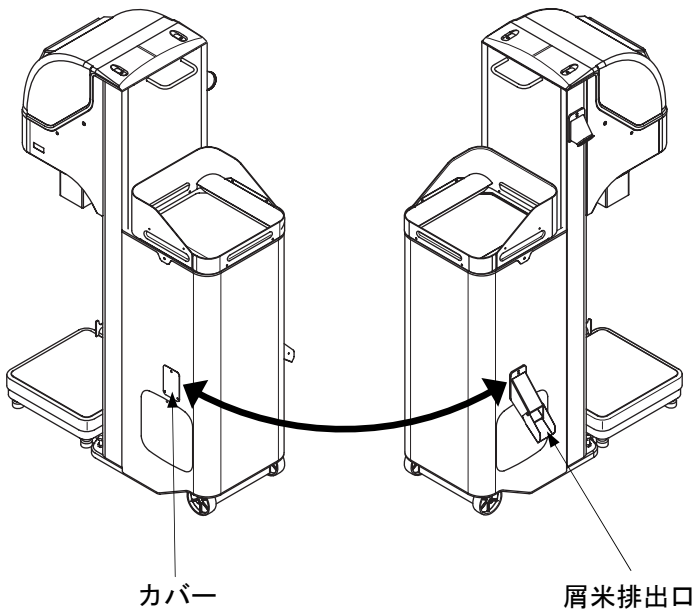

1) 作業に適した方向に屑米排出口を取り付けます。

- 屑米排出口は、左右どちらでも取付可能です。  
 粳摺機に合わせ、機体を据付後、屑米排出方向が悪い場合は、屑米排出口とカバーを組み替えてください。

## 3. 張込ホップの組替

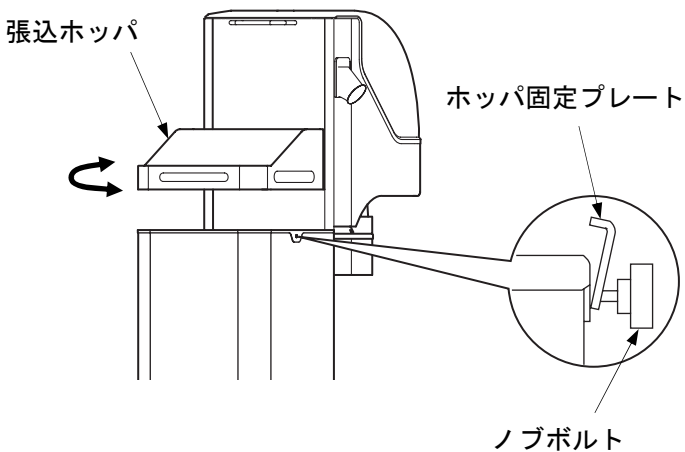

1) 作業に適した方向に屑米排出口を取り付けます。

- 張込ホップは、4方向のどの向きでも取付可能です。  
 粳摺機の排出口に合わせて張込ホップを組み替えてください。

## 4. アースの接地

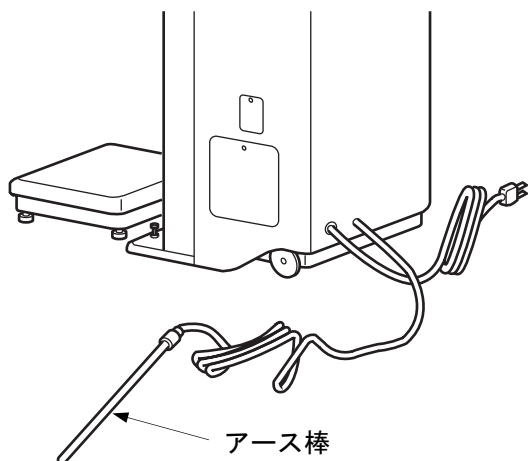

1) アース棒を取り出し、地下 50cm くらい埋めます。

- 湿気の多い所が最適です。
- 深く埋めるほど安全です。

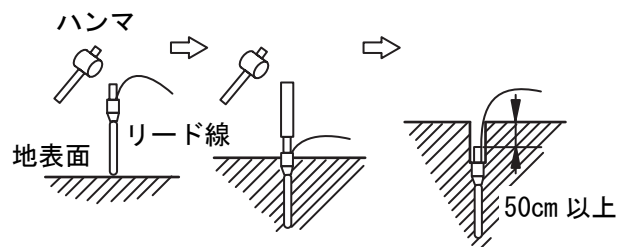

### ⚠ 注意

アースを接地する場合、次のことに注意してください。

- ガス管、引込線、地下ケーブル等の埋設場所は避けてください。
- 避雷針用設置場所からは、必ず 2m 以上離してください。
- 電話機用接地線とは共有しないでください。

## 5. 精品排出口の調整

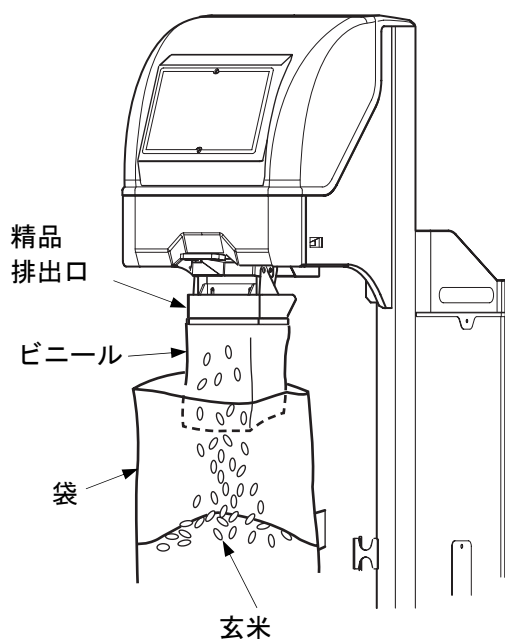

1) 袋の種類によって、袋に入った玄米にビニールが接触する場合は、ビニール下部を適当な長さに切り取るか、外側に巻き上げて使用します。

- 精品排出口のビニールの長さは、30kg 紙袋用になっています。
- 丈の短い特殊袋を使用される場合は、玄米が飛散しないように、計量器の下にコンクリートブロック等のしっかりした台を置いて運転してください。

# 機械の据付

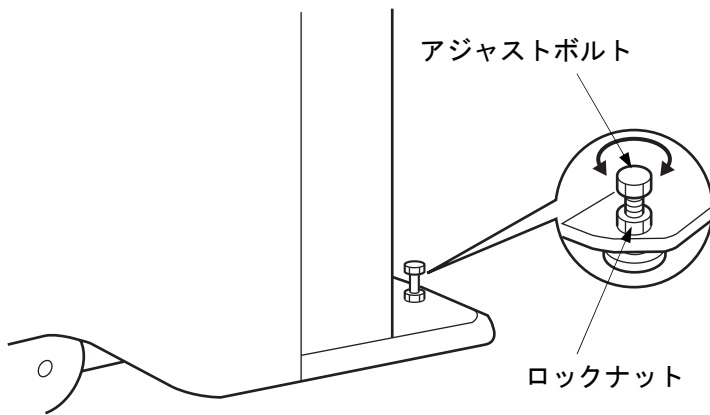

- 1) 機械が揺れないようにアジャストボルトで調整し、ロックナットで固定します。

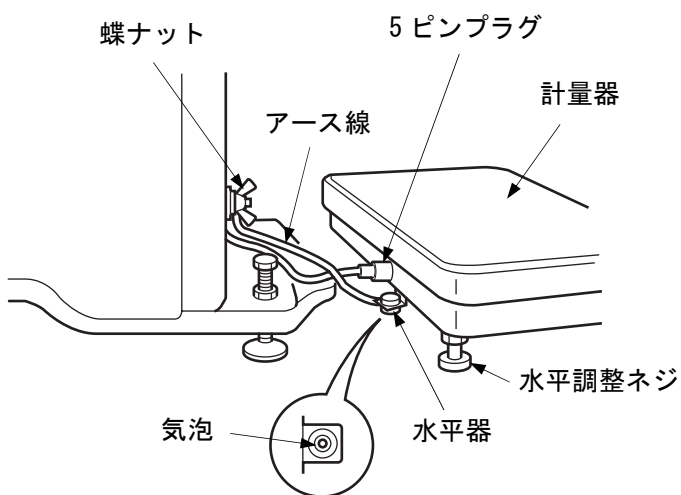

- 2) 5ピンプラグを計量器へ確実に差し込みます。
  - 計量器から5ピンプラグを抜くときは、外側のリングを手前に引いてください。
- 3) 計量器のアース線を機械に接続します。
  - 蝶ナットは確実に締め込んでください。
- 4) 計量器は、水平器の気泡が中央になるよう水平調整ネジで調整します。

## ⚠ 注意

- 計量器を本体に接触させないでください。計量誤差の原因になります。
- 計量器は、コンクリート等のしっかりした場所に置いてください。

# 運転前の確認と作業

- 1) [モータスイッチ] を [切] にして、電源プラグをコンセントに差し込みます。

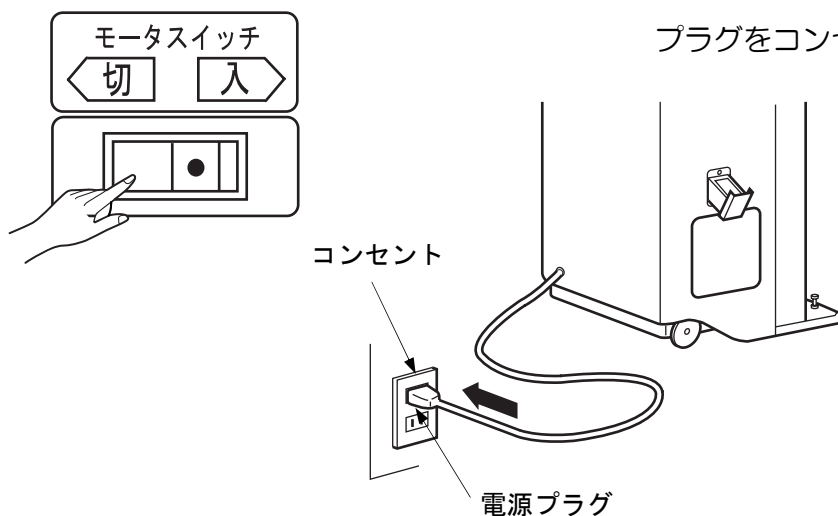

## ⚠ 注意

- 電圧低下による誤動作の原因になりますので、電源にコードリールを使用したり、タコ足配線したりしないでください。

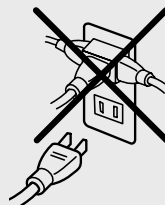
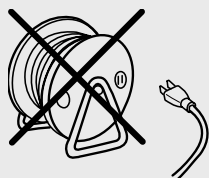

オーバーフロー出口

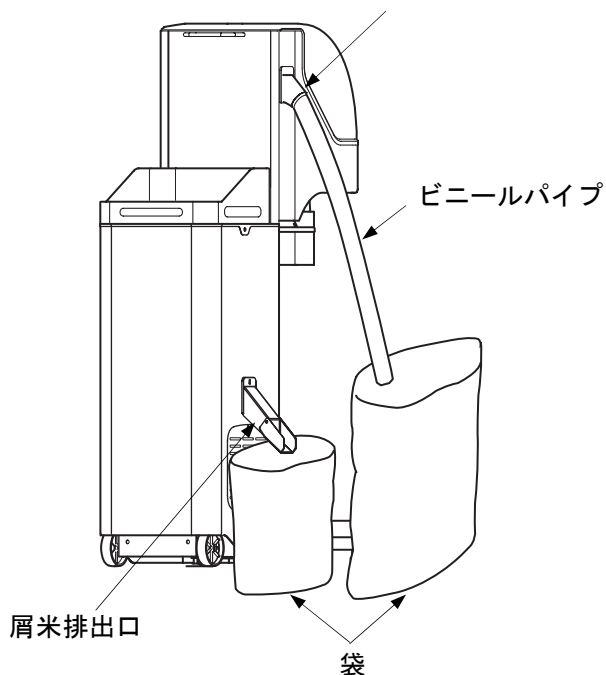

- 2) 屑米排出口およびオーバーフロー出口に紙袋などをセットします。

- カバーを倒し屑米排出口を開いてください。
- オーバーフロー出口のビニールパイプを紙袋の中に向けます。

# 運転操作

## 1. 計量設定のしかた

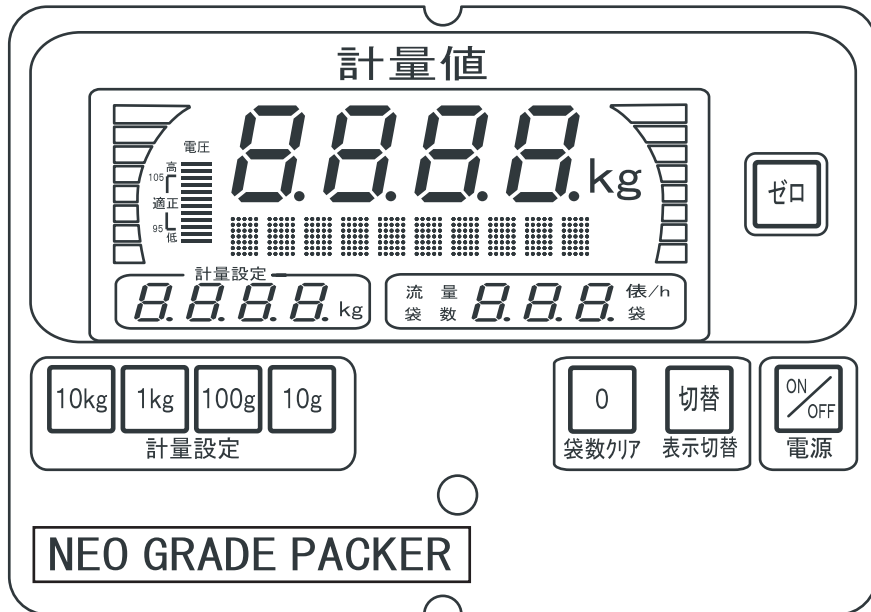

1) 秤指示計の「電源スイッチ」を押し、電源を入れます。



- 1回押しごとに「入」「切」を繰り返します。
- 「8888」の3回フラッシュ中、表示部が全フラッシュします。

### 注意

- 「電源スイッチ」を「入」にするとき、計量器の上には何も載せないでください。
- 「電源スイッチ」を押すと、バルブが閉じますので緊急時にも使用できます。

2) 「袋数クリアスイッチ」を押します。

- 「電源スイッチ」を入れると「フクロスウヲクリア」「モータヲキドウ」と交互に2回表示し、その後「ケイリヨウタイキ」と表示されます。

3) [計量設定スイッチ] で希望の値に合わせます。

(18ページ「2. 計量設定値の決め方」参照)

- [10kg] [1kg] [100g] のスイッチを押すと数字が1つずつ増加します。
- [10g] スイッチを押すと数字が2つずつ増加します。

 **注 意**

- [10kg] スイッチは、0~3 の範囲になっています。
- 自動計量範囲は、5~35kg です。

これ以外の設定範囲では設定値になっても自動的にバルブが閉じません。

## 2. 計量設定値の決め方

### (1) 袋保持金具使用の場合

(例)

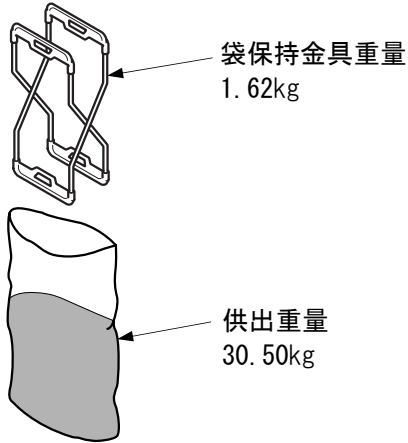

1) 計量設定値は全重量（皆掛重量）を設定します。

$$\text{計量設定値} = \text{供出重量} + \text{袋保持金具重量}$$

で計算します。

例えば

$$\begin{cases} \text{供出重量（袋を含む）} & = 30.50\text{kg} \\ \text{袋保持金具} & = 1.62\text{kg} \end{cases}$$

とすると、

$$\text{計量設定値} = 30.50 + 1.62 = 32.12\text{kg}$$

となります。

### ⚠ 注意

- 穀物は、外気温度や湿度により水分が変化し、重量が若干変わることがありますので、少し多めに設定されることをお勧めします。

### (2) 袋キーパー使用の場合（オプション）

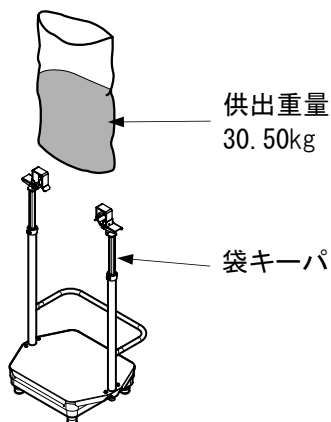

1) 計量設定は、供出重量を設定します。

$$\text{計量設定値} = \text{供出重量}$$

# 選別のしかた

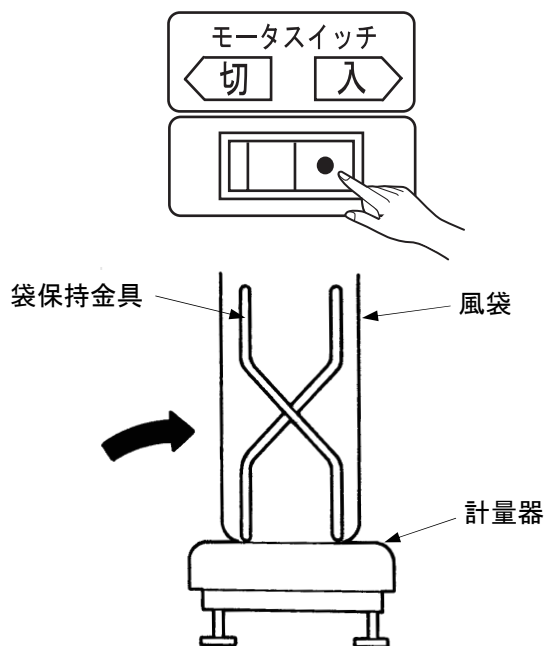

- 1) [モータスイッチ] を [入] にします。
  - モータが回ります。
  - 「ケイリョウタイキ」と表示されます。

- 2) 計量器に風袋（袋保持金具を含む）を載せます。

## 注意

- 風袋を載せる前に必ず、計量値表示部が「0.00」になっていることを確認してください。「0.00」になっていないときは、[ゼロ設定スイッチ] を押してください。
- 必ず付属の袋保持金具を使用してください。

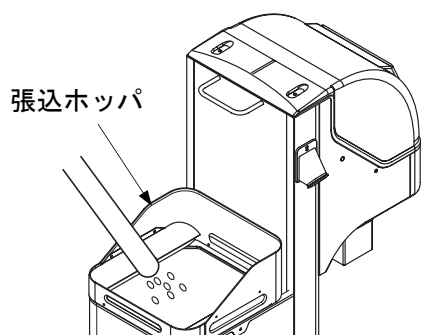

- 3) 張込ホッパに玄米を供給します。
  - 「セイジョウウンテン」と表示されます。
- 4) 未熟米の量を確認します。
  - 3 袋処理する度に、「ミジユクヲカクニン」と表示されます。

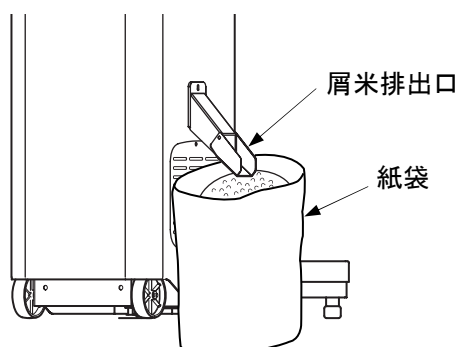

- 屑米排出口にセットしている紙袋が一杯になっていないか、定期的に確認してください。



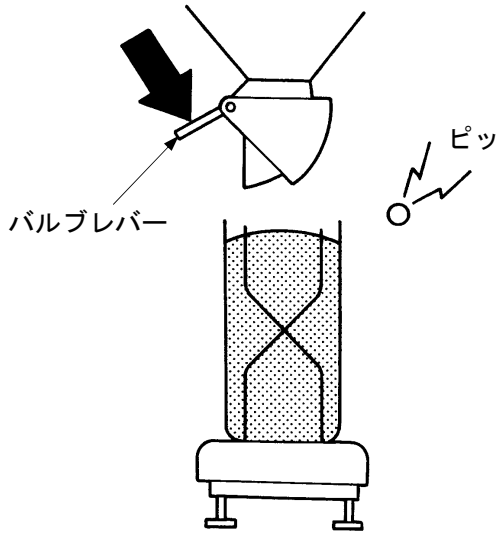

5) バルブレバーを押さえます。

- バルブが開き、玄米が排出されます。
- 計量設定値の 1.5kg 手前で 1 段目のバルブが閉じ、「マモナクオワリマス」と表示されます。55g 手前になると 2 段目のバルブが閉じて、計量を完了し、「シュウリョウシマシタ」と表示されます。

計量完了はブザーで知らせますが、このとき、計量設定値と計量値が精度以内であるか確認してください。精度は±30g です。

**注意**

- 計量設定値と計量値の間に差があった場合は、計量設定値で調整してください。
- 計量の確認は、検定を受けた台秤で行ってください。

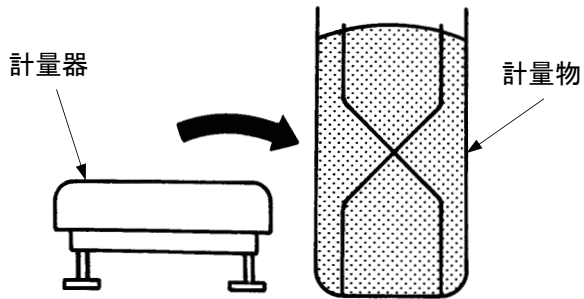

袋数 **15** 袋



6) バルブが 2 段とも閉じ、ブザーが鳴ってから計量物(風袋)を計量器から降ろします。

- 連続運転の場合は、2)、5)、6) を繰り返してください。

また、計量完了ごとに袋数がカウントされ今までの袋詰数が表示されます。

袋詰数をクリアするときは、[袋数クリアスイッチ] を押してください。

[表示切替スイッチ] を 1 回押すごとに袋数と流量 (俵/h) が交互に表示されます。

### 警 告

- 運転中は危険ですから、絶対にモータカバー、張込ホッパ、屑米排出口点検カバー、残留米排出シャッタを取り外したり、指や棒などを入れたりしないでください。
- 運転中に停電した場合、必ず「モータスイッチ」を切ってください。再度電源が復帰した場合、復帰と同時にモータが回り危険です。

### 注 意

- 秤指示計のスイッチの操作は、乱暴に扱わないでください。
- 計量器は精密機器です。落下させたり、重量物を載せたりしないでください。  
また、絶対に水が掛からないようにしてください。
- 従来の横型選別機は、流量が多くなると選別率が低下する傾向にありましたが、ネオグレードパッカー選別機は逆の特性となっています。  
できるだけ流量を多くして運転してください。
- 玄米処理能力は 360kg/h～1200kg/h です。360kg/h 以下で使用すると、計量精度および選別率が低下します。  
また、最高処理能力以上で使用すると、モータが過負荷になり、「モータスイッチ」（サーキットプロテクタ）が働き、モータが停止しますから注意してください。
- 運転中、張込ホッパから玄米が飛散する場合、張込側と反対側のホッパカバーは必ず、取り付けて運転してください。
- 落口から玄米の排出が終わったら、すみやかに「モータスイッチ」を切ってください。  
スクリュの残米が肌摺れになるおそれがあります。

# 残留米の取出しと掃除

## 警告

- 各部の掃除を行う前には、必ず「モータスイッチ」を切り、電源プラグを抜いてから行ってください。

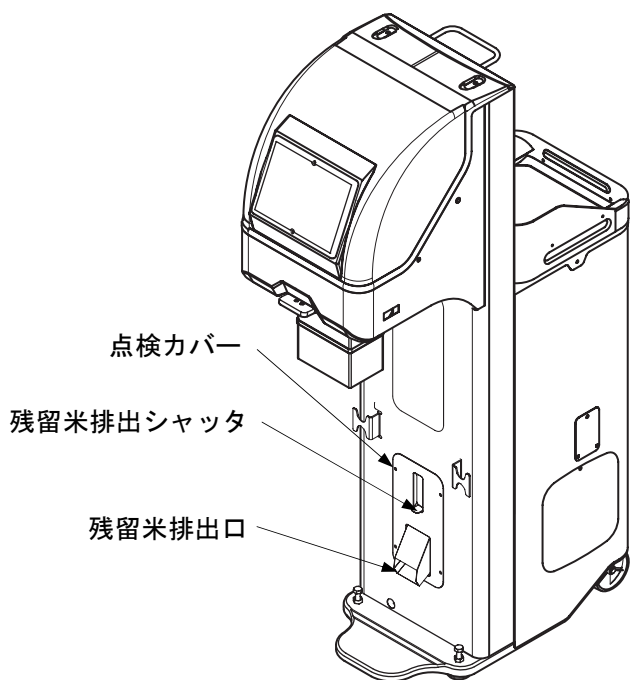

1) 残留米排出シャッタを開き、残留米を取り除きます。

- 残留米排出シャッタを開いて適宜空運転しながら残留米（玄米）を取り除いてください。

また、残留米排出シャッタは、残留米（玄米）が全部出たから閉めてください。

途中で閉めると、残留米排出シャッタの動きが悪くなる場合があります。

お手入れと保管

## 注意

- 万一、掃除を忘れて1年経過すると運転できなくなることがあります。

この場合は、電源を切った状態で、点検カバー、残留米排出口、残留米排出シャッタを外して掃除してください。

- 品種の異なった米を選別する前後も、必ず機内・機外の掃除をしてください。

# 保管

## ⚠ 注意

- 作業を終了し、保管する前に、必ず機内・機外の掃除をしてください。
- できるだけ湿気のない、風通しの良い所に保管してください。
- 雷で計量器が故障することがありますので、必ず電源プラグを抜いて保管してください。

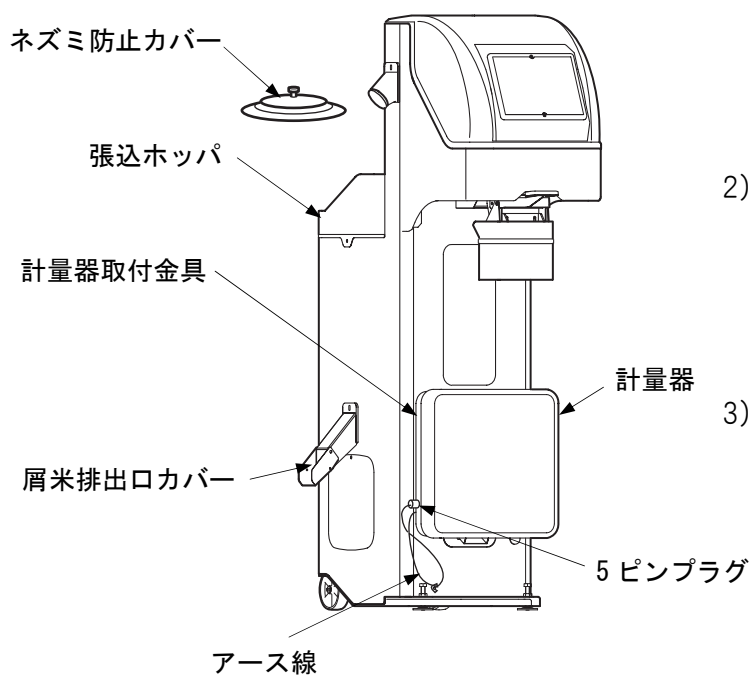

- 1) 計量器を、図のように5ピンプラグ、アース線を付けたまま計量器取付金具に掛けます。
- 2) ネズミが入らないように、張込ホッパにネズミ防止カバーを取り付け、屑米排出カバーを閉じます。
- 3) 袋保持金具を来シーズンまでなくさないよう取っ手に掛けます。

# 点検・調整のしかた

## 警告

- 各部の点検・調整は、特に指示するもの以外、必ず「モータースイッチ」を切り、電源プラグを抜いてから行ってください。

## 1. ベルトの点検

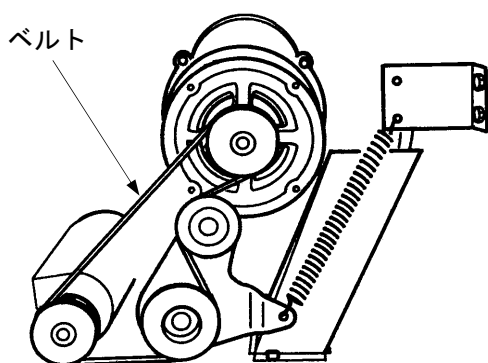

図は底から見た状態です

- 1) ベルトに亀裂やほころびがあるときは新しいベルトと交換してください。

50Hz……………ローエッジプレン M-28

60Hz……………ローエッジプレン M-27

## 2. 注油箇所

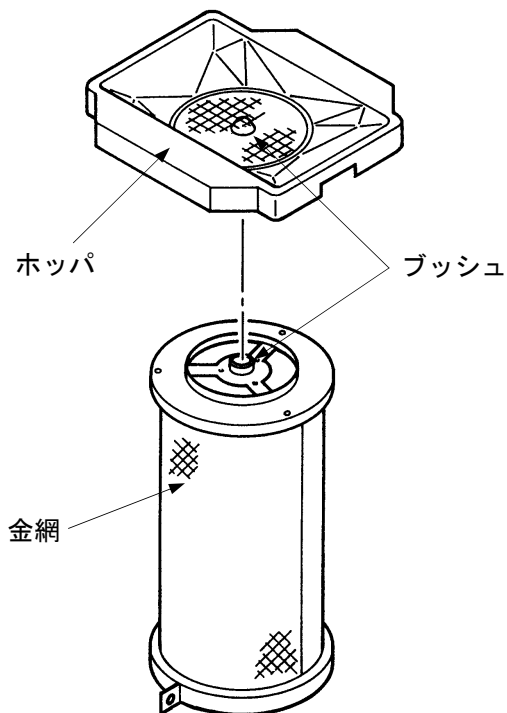

- 1) シーズン使用前後に、金網、ホッパおよび屑米スクリュ上部のブッシュ（軸受）部分にグリースを塗布するか、または、潤滑油（90#程度）を2~3滴注油してください。油がなくなると、異音が発生し、故障の原因になります。

- 金網の外し方は、25ページ「金網とスパイラルの着脱方法」を参照してください。

# 金網とスパイラルの着脱方法

## 1. 張込ホッパの外し方

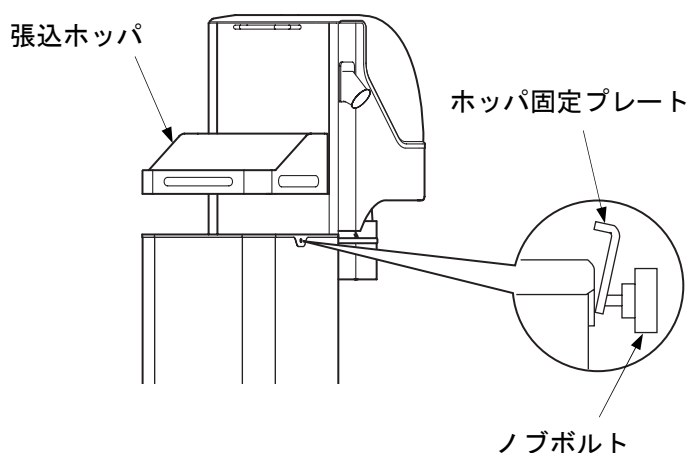

- 1) 張込ホッパ横にあるノブボルト（2本）を緩めます。
- 2) 張込ホッパを持ち上げます。

## 2. 金網の着脱方法

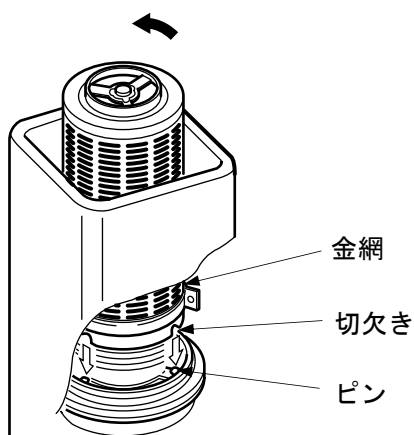

- 1) 金網を軽く左に回しながら持ち上げると外れます。
  - 金網を右に回すと金網の切欠きがピンにはまります。

### ⚠ 注意

- 金網の着脱時には、金網の網目などでけがをしないよう注意してください。軍手などの着用をお勧めします。

### 3. スパイラルの着脱方法

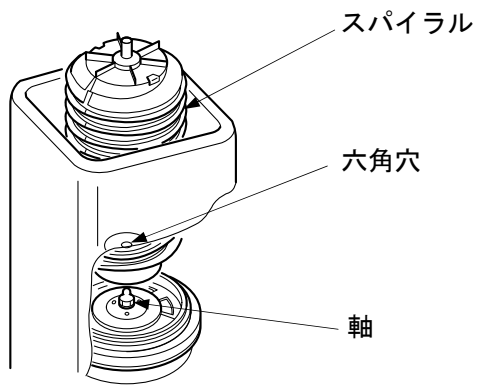

- 1) スパイラルを上を持ち上げれば外れます。
  - 取り付けるときは、スパイラル底の六角穴を軸にはめます。

#### 注意

- スパイラル・金網が正しく入っていないと、ホッパが取り付けられません。確実に入れてください。

# スパン調整

## 注意

- スパン調整とは、計量器単体の調整をいいます。万一、計量器に載せた重量が正しくデジタル表示されない場合、スパン調整することにより表示を修正することができます。十分理解して行わないと、故障の原因になりますので、スパン調整する場合は、お買い上げの販売店またはJAにご連絡ください。

- 1) [電源スイッチ] を [入] にした後、計量設定を「01.24」kg にセットし、[電源スイッチ] を [切] にします。



- 2) [ゼロ設定スイッチ] を押しながら、[電源スイッチ] を押します。

(表示の例) :

過去の調整地が 50Hz、現在地が 60Hz の場合



「ハカリチョウセイ キリカエキー ON」  
と表示されます。

- 3) 確認後 [切替スイッチ] を押すと計量値に「SPO」と表示されます。

- 表示が「SPO」になっていることを確認したら次へ進んでください。表示が「SP1」「SP2」になっているときは、[ゼロ設定スイッチ] を押して必ず「SPO」にしてください。
- 「チョウセイポイント (ヒョウリョウ) ゼロキーヲオシテ SPOニアワセ キリカエキーON」と表示されます。





- 4) [切替スイッチ] を押します。計量値に「CLO」と表示されます。  
その後、[ゼロ設定スイッチ] を押します。(ゼロ点調整)
- 「ゼロキーデゼロセッテイ」と表示されます。



- 5) 計量器に NPA20AF は 30kg の分銅を載せます。
- 「フンドウヲノセテ0+キリカエキーON」と表示されます。



- 6) [袋数クリアスイッチ] と [表示切替スイッチ] を同時に押すとスパン調整が行われます。



- 7) [電源スイッチ] を [切] にし、分銅を降ろします。
- 「デンゲンヲOFFシフンドウヲオロシテクダサイ」と表示されます。



# 困ったときの対処のしかた

## 1. 異常・故障の場合の処置方法



### 警告

- 異常、故障の処置を行う前に、特に指示するもの以外 [モータスイッチ] を切り、電源プラグを抜いてください。
- 本書の指示に従ったにもかかわらず、異常、故障が直らない場合は、お買い上げの販売店またはJAに連絡してください。

| 症状        | 原因                          | 処置方法   |
|-----------|-----------------------------|--|
| FFFFを表示する | 計量設定範囲を超えている                | 範囲内で使用してください。<br><ul style="list-style-type: none"> <li>● 「ケイリョウOVER」と表示されます。</li> <li>● 35kgを超えると計量できません。</li> </ul>              |
| ----を表示する | -10kg以下の表示になっている            | もう一度計量器に何も載せないで [電源スイッチ] を押し、電源を入れてください。<br><ul style="list-style-type: none"> <li>● 「テンケンゴデンゲンライレナオシテクダサイ」と表示されます。</li> </ul>     |
| CCCCを表示する | 計量物を載せて [電源スイッチ] を押し、電源を入れた | もう一度計量器に何も載せないで [電源スイッチ] を押し、電源を入れてください。<br><ul style="list-style-type: none"> <li>● 「モノヲノセナイデ デンゲンライレナオシテクダサイ」と表示されます。</li> </ul> |
|           | ロードセルケーブルが断線している            | ロードセルケーブルを交換してください。<br>(32ページ参照)<br><ul style="list-style-type: none"> <li>● お買い上げの販売店またはJAに連絡してください。</li> </ul>                   |

| 症 状                | 原 因                                  | 処 置 方 法  |
|--------------------|--------------------------------------|--|
| － E E E を表示する      | 計量器上蓋を持ち上げて [電源スイッチ] を押し、電源を入れた      | もう一度計量器に何も触れないで [電源スイッチ] を押し、電源を入れてください。<br>● 「テンケンゴデンゲンライレナオシテクダサイ」と表示されます。 |
|                    | ロードセルケーブルが断線している                     | ロードセルケーブルを交換してください。<br>(32ページ参照)<br>● お買い上げの販売店または J A に連絡してください。            |
| 0. 0 0 のまま表示が変わらない | 5ピンプラグが外れている                         | 5ピンプラグを確実に差し込んでください。<br>(14ページ参照)  |
|                    | ロードセルケーブルが断線している                     | ロードセルケーブルを交換してください。<br>(32ページ参照)<br>● お買い上げの販売店または J A に連絡してください。            |
| 計量誤差が出る            | 計量器が本体に接触している                        | 計量器が本体に接触しないように離してください。<br>(14ページ参照)   |
|                    | ビニールが袋に入った玄米に接触している                  | ビニール下部を適当な長さに切り取るか、外側に巻き上げてください。(13ページ参照)                                    |
|                    | 計量設定値の決め方が間違っている                     | 正しく設定してください。<br>(18ページ参照)  |
|                    | 計量器に風袋と袋保持金具を載せて [電源スイッチ] を押し、電源を入れた | 何も載せないで [電源スイッチ] を押し、電源を入れてください。   |
|                    | 計量器がガタついている                          | 水平調整ネジで水平にしてください。<br>(14ページ参照)   |
|                    | 延長コードの使用やタコ足配線をしている (電圧降下)           | 延長コードを使用せず、タコ足配線を止めてください。(15ページ参照)   |
|                    | 計量器の下にダンボールを敷いている                    | 計量器はコンクリート等のしっかりした場所に置いてください。(14ページ参照)                                       |
|                    | スパンの不良                               | スパン調整を行ってください。(27～28ページ参照)   |

| 症 状              | 原 因                           | 処 置 方 法   |
|------------------|-------------------------------|---|
| 設定値を過ぎてもバルブが閉じない | 延長コードの使用やタコ足配線をしている<br>(電圧降下) | 延長コードを使用せず、タコ足配線を止めてください。(15ページ参照)                            |
|                  | バルブレバーがカバーに接触している             | バルブレバーがスムーズに動くようにカバーを調整してください。(7ページ参照)                        |
| 何も表示しない          | 電源プラグを入れている                   | 電源プラグを確実に差し込んでください。<br>(15ページ参照)                              |
|                  | 秤指示計内のヒューズが切れている              | 秤指示計内の基板にあるヒューズ(3A)を交換してください。<br>ヒューズは秤指示計ボックス裏蓋内側の基板に2本あります。 |

# 配線図

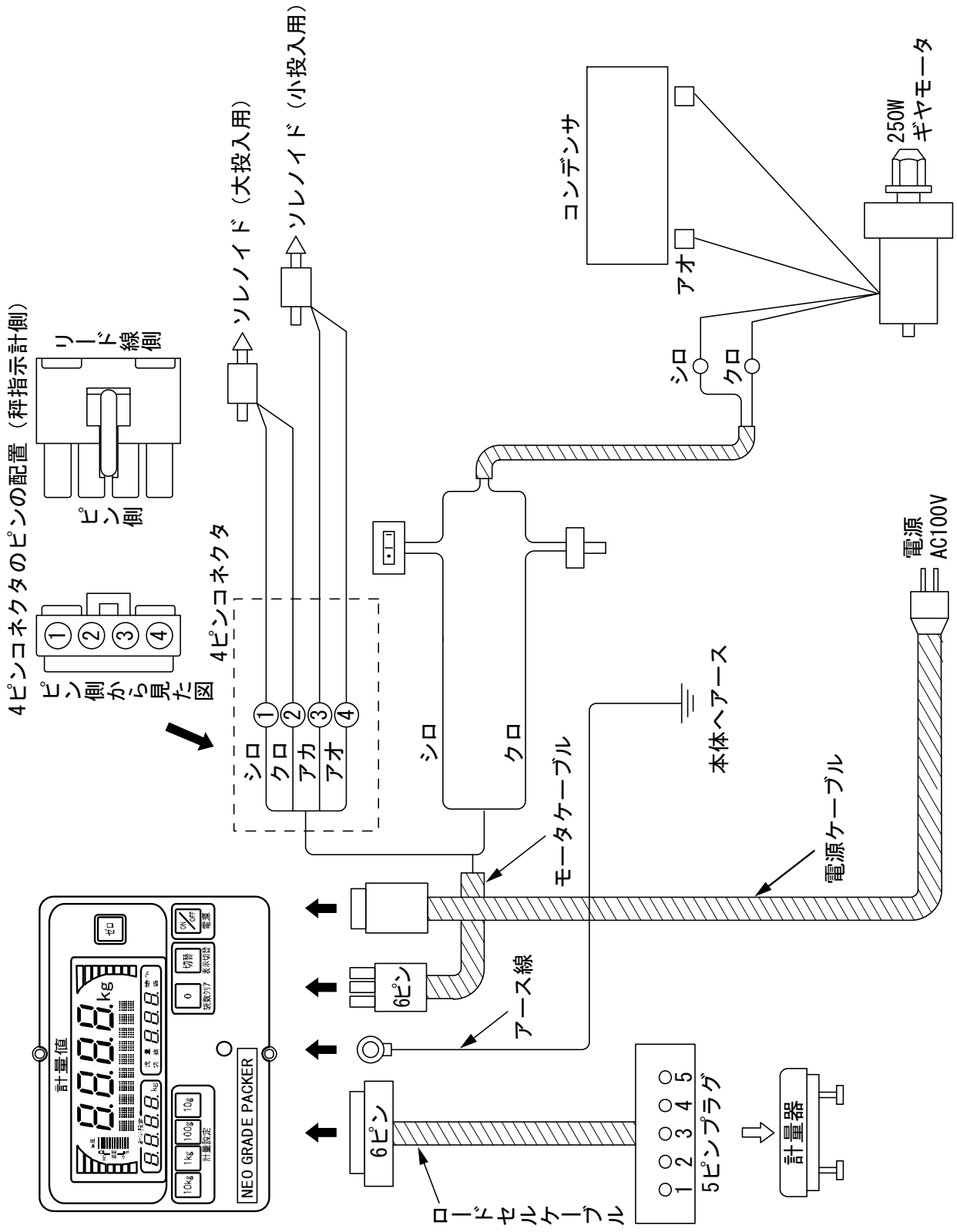

その他

# オプション部品

## ■選別調整筒

(注文コード：150040070)

- 屑米の選別率を調整したい場合に使用します。
- 屑米の抜けを悪くしたとき、金網に選別調整筒を取り付けてください。
- 選別調整筒のナットを緩め、下半分を上下させて選別率の調整をします。

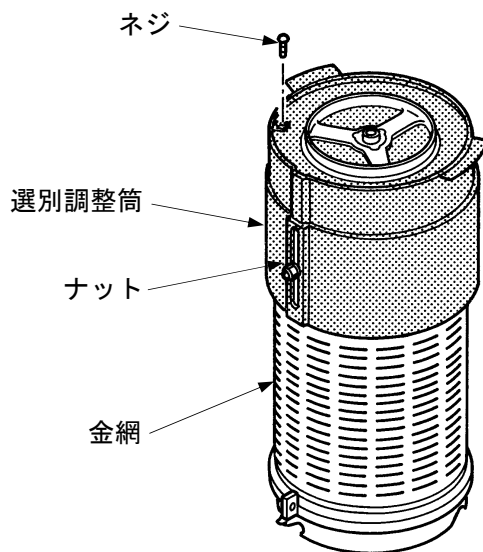

## ■袋保持金具

(注文コード：30kg 用・・・150350500      60kg 用・・・150350020)

- 袋を立てる場合に使用します。

付属品として、30kg・60kg 兼用の袋保持金具が、1 個付いています。

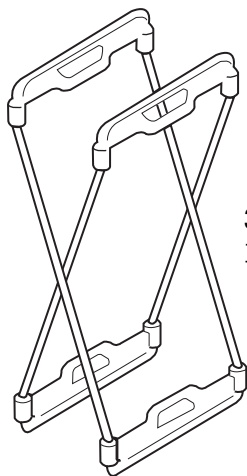

30kg 専用  
重量：1.32kg

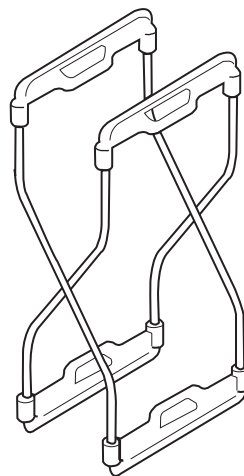

30kg・60kg 兼用  
重量：1.62kg

# 仕様と機体寸法

表 2 仕様一覧表

|                          |   |
|--------------------------|---|
| 名称                       | ネオグレードパッカー  |
| 型式                       | NPA20AF   |
| 処理能力 (kg/h)              | 360~1200 (最大)<br>(6 俵/h) (20 俵/h)                       |
| 計量方式                     | 電子秤 (ロードセル方式)   |
| 自動計量設定範囲 (kg)            | 5.00~35.00 (20g 間隔)                                     |
| 計量実精度 (g)                | ±30   |
| 重量表示                     | 4 桁デジタル   |
| 流量・袋数表示                  | 2 桁デジタル (0~50 俵/h) / 3 桁デジタル (0~999 袋)                  |
| 電圧表示                     | メータ表示   |
| メッセージ表示                  | 10 文字   |
| 屑米混入量表示                  | LED   |
| 回転数表示 (RPM)              | 3 桁デジタル   |
| 使用電源                     | 単相 100V   |
| 所要動力                     | 単相 100V/0.25kW  |
| 金網の種類 (目幅 : mm)<br>うるち米用 | S (1.75)、M (1.80)、L (1.85)、LL (1.90)、GL (1.95)、G (2.00) |
| 総重量 (kg)                 | 75  |
| 処理可能な原料名                 | 玄米  |

※ 麦選別には使用できません。高水分等の原料条件によっては、処理能力が低下することがあります。

※ この計量器は、米の供出または、個人的な使用以外の取引・証明には使用できません。

単位 : mm

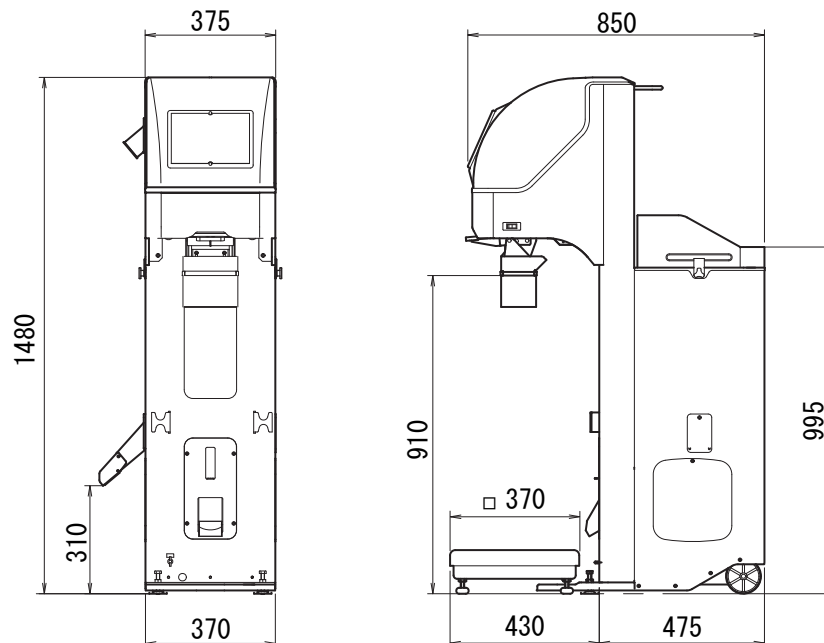

その他

# 保証とアフターサービス

取り扱い・修理などのご相談は、お買い上げの販売店またはJAまでお申し付けください。

## ■保証書（別添付）

- 保証書は必ず、「お買い上げ日、販売店名・JA」などの記入をお確かめの上、販売店またはJAからお受け取りください。
- 内容をよく確かめたあと、大切に保管してください。

**保証期間は、お買い上げ日から1年間です。**

## ■補修用部品の供給年限

- この製品の補修用部品の供給年限（期間）は、製造打ち切り後10年とします。ただし、供給年限内にあっても、特殊部品につきましては、納期などについてご相談させていただく場合があります。
- 補修用部品の供給は、原則的には上記の供給年限で終了しますが、供給年限経過後であっても、部品供給の要請があった場合には、納期および価格についてご相談させていただきます。

## ■修理を依頼されるときには

- 「困ったときの対処のしかた」（29～31ページ）に従っても直らない場合は、お買い上げの販売店またはJAにご連絡ください。

〔保証期間中は〕

- 修理に際しては、保証書をご提示ください。
- 保証書の規定に従って修理させていただきます。

〔保証期間が過ぎているときは〕

- 修理すれば使用できる場合は、ご希望により修理させていただきます。

〔修理料金は〕

- 修理料金＋部品代で構成されています。



# 緊急時の連絡先

機械が異常な作動をし、原因が不明で適切な処置が行えない場合、または運転操作方法等に不明な点がある場合は、下記連絡先へご連絡ください。

## [1] 販売店・JA（購入時にお客様にてご記入ください）

|          |
|----------|
| 店名：      |
| 緊急時の連絡先： |
| 担当者：     |

## [2] 最寄りの営業所

●販売店・JAに連絡が見つからない場合は、下記最寄りの営業所へご連絡ください。

| 営業所／所在地                            | TEL (代表)       | FAX            | 〒        |
|------------------------------------|----------------|----------------|----------|
| 北海道営業所／札幌市白石区菊水 3 条 2 丁目 52-254    | 011 (812) 3666 | 011 (820) 2007 | 003-0813 |
| 北上営業所／岩手県北上市川岸 1 丁目 16-1(東北佐竹製作所内) | 0197 (64) 0111 | 0197 (61) 0001 | 024-0032 |
| 秋田営業所／秋田市仁井田字中谷地 121-2             | 018 (839) 0891 | 018 (889) 6001 | 010-1423 |
| 仙台営業所／宮城県仙台市若林区六丁の目南町 2-20         | 022 (287) 2733 | 022 (390) 1017 | 984-0013 |
| 小山営業所／栃木県小山市駅南町 4 丁目 31            | 0285 (27) 5060 | 0285 (31) 1002 | 323-0822 |
| 柏営業所／千葉県柏市大室 1153                  | 04 (7132) 1181 | 04 (7140) 8018 | 277-0813 |
| 新潟営業所／新潟市中央区長潟 3 丁目 8-16           | 025 (287) 0177 | 025 (257) 1103 | 950-0932 |
| 名古屋営業所／愛知県一宮市赤見 3 丁目 10-6          | 0586 (73) 2177 | 0586 (26) 1040 | 491-0023 |
| 北陸営業所／石川県白山市源兵島町 793-1             | 076 (277) 2085 | 076 (277) 8010 | 924-0052 |
| 大阪営業所／大阪府豊中市庄内西町 5 丁目 1-76         | 06 (6331) 0558 | 06 (6335) 2066 | 561-0832 |
| 広島営業所／広島県東広島市西条西本町 2-30            | 082 (420) 8575 | 082 (420) 0010 | 739-8602 |
| 松山営業所／愛媛県伊予市市場 485-1               | 089 (982) 6990 | 089 (997) 3231 | 799-3122 |
| 福岡営業所／福岡県太宰府市国分 1 丁目 7-1           | 092 (921) 6111 | 092 (920) 1030 | 818-0132 |
| 熊本営業所／熊本市西原 3 丁目 3-29              | 096 (382) 2727 | 096 (386) 2007 | 861-8029 |



## [3] 製造元 株式会社 **サマケ**

広島本社／広島県東広島市西条西本町 2-30 〒739-8602

●最寄りの営業所に連絡が見つからない場合は、下記連絡先へご連絡ください。

|                     |                      |                      |
|---------------------|----------------------|----------------------|
| ■お客様相談窓口 [調製機サービス課] | TEL : 082 (420) 8543 | FAX : 082 (420) 0005 |
| ■本社営業窓口 [調製機事業本部]   | TEL : 082 (420) 8541 | FAX : 082 (420) 0005 |
| ■大 代 表              | TEL : 082 (420) 0001 |                      |

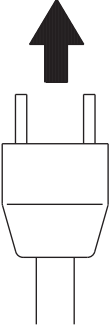
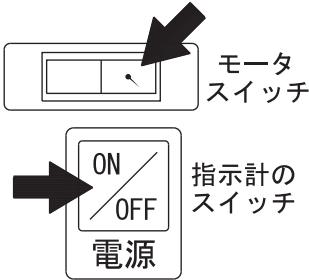
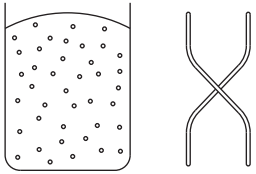
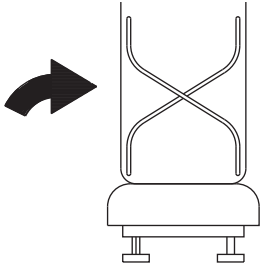
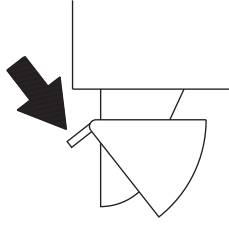
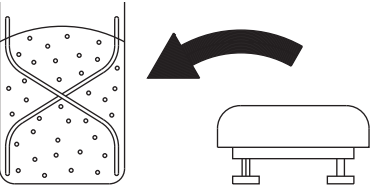
# 運 転 順 序

|  |   |  |
|--|---|--|
| <p><b>1</b> 電源投入</p>  <p>必ず10分前に入れておいてください。</p>                       | <p><b>2</b> スイッチON</p>  <p>指示計のスイッチをONするときには、計量器の上には何も載せないでください。</p> | <p><b>3</b> 計量設定</p> <p>(例) <b>32.12</b> kg</p> <p>計量設定値 = 供出重量 + 金具重量<br/>         (32.12) (30.50) (1.62)</p>                                      |
| <p><b>4</b> 風袋を載せる</p>  <p>載せる前に必ず <b>000</b> になっていることを確認してください。</p> | <p><b>5</b> バルブを開く</p>  <p>自動的に2段階でバルブが閉じ、ブザーで計量完了を知らせます。</p>       | <p><b>6</b> 計量物を降ろす</p>  <p>袋数をクリアする場合は、袋数クリアスイッチを押してください。</p>  |

連続作業の場合は **4** **5** **6** を繰り返してください。

株式会社 **サタケ**

□広島本社 / 〒739-8602 広島県東広島市西条西本町 2-30 TEL 082(420)0001 (大代表)  
 □東京本社 / 〒101-0021 東京都千代田区外神田 4-7-2 TEL 03(3253)3111 (代表)  
 □営業拠点 / 北海道、北上、秋田、仙台、小山、東京、柏、新潟、名古屋、北陸、大阪、広島、松山、九州、福岡、熊本

□サタケグループ /

株式会社サタケ、株式会社東北佐竹製作所、佐竹鉄工株式会社、佐竹電機株式会社、SATAKE USA INC.、SATAKE (CANADA) INC.、SATAKE EUROPE LTD.、SATAKE AMERICA LATINA LTDA.、SATAKE INDIA ENGINEERING PVT.LTD.、SATAKE (THAILAND) CO., LTD.、SATAKE INTERNATIONAL BANGKOK CO.,LTD.、佐竹機械(蘇州)有限公司、佐竹軟件技術(蘇州)有限公司、SATAKE AUSTRALIA PTY. LTD.

サタケのホームページ  
<http://www.satake-japan.co.jp/>

I2NPA20AAAZA-X1209G-D

**R100** この印刷物は環境にやさしい再生紙を使用しています。